



## Integrity by Cosentino®

Entdecken Sie die neuste Innovation aus Silestone® Quarz. Mit der neuen **Integrity** Spülen Kollektion präsentiert Cosentino das weltweit erste fugenlose Quarzspülbecken: **Integrity ONE** - gefertigt aus nur einem Stück.

Silestone Arbeitsplatte und die neue **Integrity ONE** Spüle verschmelzen und erscheinen wie aus einem Guss.

Sie möchten gerne eine Silestone® Ausstellungsplatte mit integrierter Spüle platzieren? **Ab einer Ausstellungsfläche von 2m<sup>2</sup> stellt Cosentino Ihnen das Material für Ihre Ausstellungsküche zur Verfügung.**

**Die Aktion gilt vorerst bis zum 30.06.2010.**

COSENTINO ÖSTERREICH  
Waldschulgasse 5  
2700 Wiener Neustadt  
Tel.: +43 (0)262224026  
Fax: +43 (0)262224030  
Mail: austria@cosentinogroup.net

COSENTINO MÜNCHEN  
Birkerfeld 48  
83627 Warngau  
Tel.: +49 (0) 8024 90228 10  
Fax: +49 (0) 8024 90228 29  
Mail: muenchen@cosentinogroup.net

COSENTINO DÜSSELDORF  
Hubert-Wollenberg-Straße 17-19  
40878 Ratingen  
Tel: +49 (0) 2102 700 640  
Fax: +49 (0) 2102 700 6411  
Mail: duesseldorf@cosentinogroup.net

COSENTINO BERLIN  
Lahnstrasse 11-23  
12055 Berlin  
Tel.: +49 (0) 30 68085380  
Fax: +49 (0) 30 68085390  
Mail: berlin@cosentinogroup.net

COSENTINO STUTTGART  
Hoher Steg, 40  
74348 Lauffen a.N.  
Tel.: +49 (0) 7133 202 60 70  
Fax: +49 (0) 7133 202 60 79  
Mail: stuttgart@cosentinogroup.net





# Lieferbare Farben: Integrity by Cosentino® - Model ONE

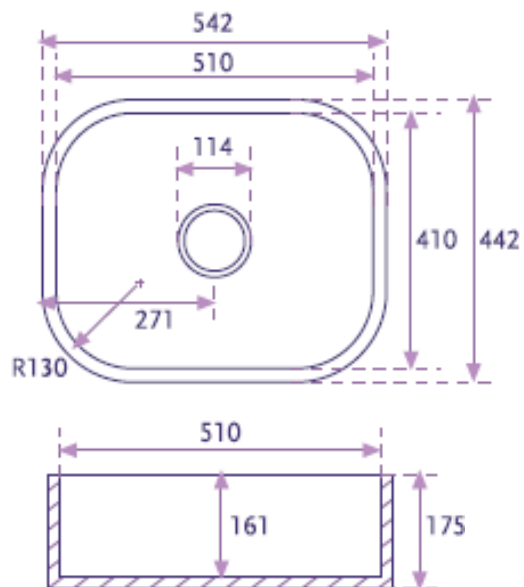

Format Model ONE: 51 x 41 x 15,5 cm

**Einfacher Einbau - Dank mitgeliefertem Montageset und Installationshandbuch.**

Genießen Sie alle gewohnten Vorteile von Silestone®. Mit der exklusiven Silestone® 10- Jahresgarantie.

**Säurebeständig – Fleckenbeständig - Kratzfest – Natürliche Schönheit - Maximale Hygiene**



COSENTINO ÖSTERREICH  
 Waldschulgasse 5  
 2700 Wiener Neustadt  
 Tel.: +43 (0)262224026  
 Fax: +43 (0)262224030  
 Mail: austria@cosentinogroup.net

COSENTINO MÜNCHEN  
 Birkerfeld 48  
 83627 Warngau  
 Tel.: +49 (0) 8024 90228 10  
 Fax: +49 (0) 8024 90228 29  
 Mail: muenchen@cosentinogroup.net

COSENTINO DÜSSELDORF  
 Hubert-Wollenberg-Straße 17-19  
 40878 Ratingen  
 Tel: +49 (0) 2102 700 640  
 Fax: +49 (0) 2102 700 6411  
 Mail:duesseldorf@cosentinogroup.net

COSENTINO BERLIN  
 Lahnstrasse 11-23  
 12055 Berlin  
 Tel.: +49 (0) 30 68085380  
 Fax: +49 (0) 30 68085390  
 Mail: berlin@cosentinogroup.net

COSENTINO STUTTGART  
 Hoher Steg, 40  
 74348 Lauffen a.N.  
 Tel.: +49 (0) 7133 202 60 70  
 Fax: +49 (0) 7133 202 60 79  
 Mail: stuttgart@cosentinogroup.net

